

# INTERRUPTOR FOTOELÉTRÓNICO



## Características

- Tensión nominal de operación: 198 V a 242 V
- Frecuencia nominal: 50 Hz  $\pm$  2%
- Capacidade de carga: Resistencia pura: 1000 W  
Inductiva: 1800 VA
- Consumo propio:  $\leq$  2 W
- Tiempo de retardo: 2 a 5s
- Grado de protección: IP67
- Tensión de impulso atmosférico: 4 kV (1,2 x 50)  $\mu$ s
- Niveles de iluminación: De encendido: 3 a 20 Lux  
De apagado: 3,6 a 50 Lux
- Temperatura mínima: -5° C
- Temperatura máxima: 50° C
- Tipo de sensor: Fototransistor de silício
- Durabilidad de los contactos: > 10.000 operaciones
- Tipo de contactos: NC (Normal cerrado)
- Sistema Fail-Off (lámpara apagada em caso de falla)
- Tapa em policarbonato estabilizado U.V.en el color azul
- Base em policarbonato resistente al los impactos
- Fabricación de acuerdo a la norma NBR 5123.

ANDE EE.TT. N° 07.50.33 – Rev.2  
Código Intral: 02683  
Referencia: Sentinela RSL1000



## Embalaje

Embalaje em papel reforzado, adecuado para el transporte.

- Cantidad por embalaje: 01 peça
- Cantidad por embalaje colectiva: 30 peças
- Peso neto por interruptor: 0,085kg
- Peso bruto por embalaje colectiva: 2,825kg
- Dimensiones de la embalaje colectiva: 0,39x0,23x0,12m

## Diagrama eléctrico

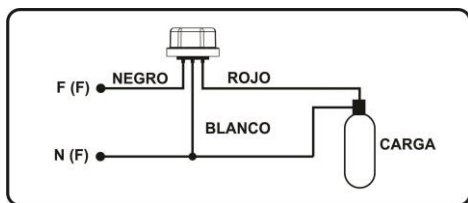

## Dimensiones (mm)

A	B	C
44,1	55,5	75,9

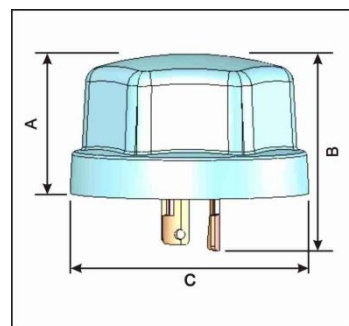

## Notas importantes

El Interruptor Fotoeléctrico Sentinela INTRAL posee exclusivo sistema de descarga del capacitor de corrección del factor de potencia, ofreciendo mayor seguridad. Utilizando ese sistema que descarga el capacitor cuando el balasto esta desconectado, ofrece menor consumo de energía si comparado a la utilización de un capacitor con resistor de descarga.

A INTRAL garante al consumidor que el Interruptor Fotoeléctrico Sentinela esta respaldado contra defectos de fabricación por un periodo de 24 meses. Esta garantía es valida para los interruptores instalados de manera adecuada y em condiciones normales de uso.

A INTRAL se reserva el derecho de actualizar y modificar los datos de este informativo sin previo aviso.

Revisión: 01/07/2015



Travessa Rio Grande, 130 - 95098-750 - Caxias do Sul - RS  
Telefone: 00 55 54 3209.1300 - Fax: 00 55 54 3209.1496  
Apoyo Técnico: 0 800 5414477 - intral@intral.com.br

Quer conhecer mais?  
[www.intral.com.br](http://www.intral.com.br)